

CS 15

FICHA TÉCNICA

PISTOLA DE AIRE FRÍO

ESQUEMA

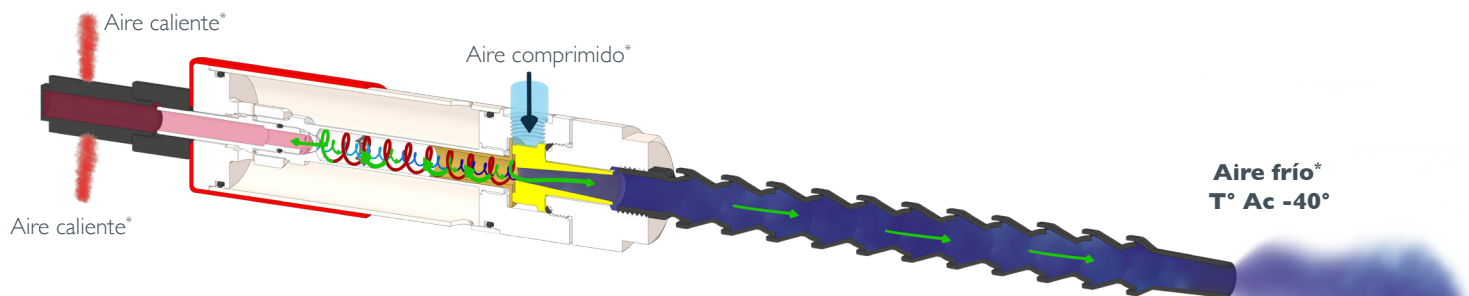

*Los valores de temperatura se proporcionan para fines informativos para un artículo de pistolas de aire frío con un generador GEA 10R - amarillo y GEA 15R - rojo.
T° Ac = Temperatura del aire comprimido



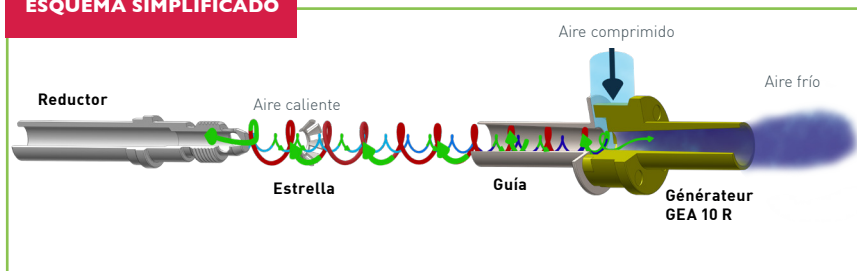

ESQUEMA SIMPLIFICADO



ESQUEMA DEL GENERADOR



INFORMACIONES TÉCNICAS

REFERENCIA	CONECTOR (GAS)	GENERADORES	AIRE CONSUMIDO A 7 BAR (L/MN)	CAPACIDAD DE REFRIGERACIÓN		VENTAJAS (M)	PRECIÓN DE UTILIZACIÓN	PESO (G)	MATE-RIAL
				(Kcal/h)**	(BTU/h)				
CS 15 R	G1/4"	GEA 10R 	215	95	376,99	Una salida	7 bar	1458	Acero inoxidable
		GEA 15R 	250	135	535,72				
CS 15 YR		GEA 25R 	625	440	1746,06	Salida doble		1512	Acero inoxidable
		GEA 35R 	730	720	2857,19				

PRECONISACIÓN NEUMÁTICO

- Presión de aire comprimido recomendada 7bar

Es preferible no utilizar conectores en codo para el suministro de aire comprimido en este producto, podrían experimentar una pérdida de potencia.



Recomendamos el uso de un tubo de Øint 8 mm mínimo para las pistolas de aire frío CS15 para un uso óptimo.

** La kilocaloría es una unidad de energía, una kilocaloría (que corresponde a 1000cal) representa la cantidad de energía necesaria para reducir la temperatura de 1°C en 1000 litros de agua.

DIMENSIÓN

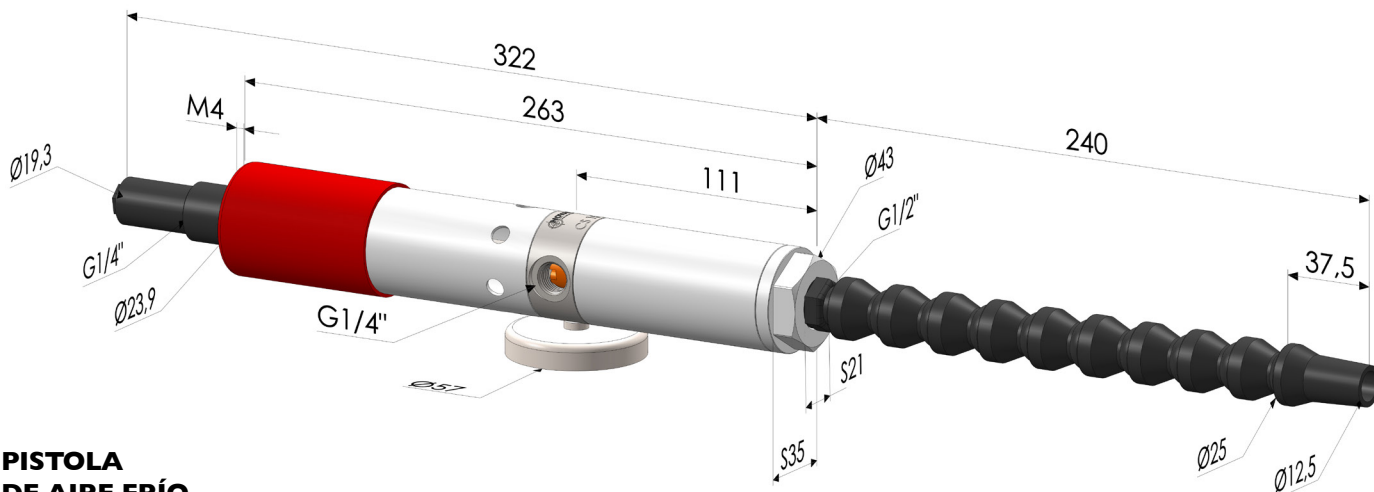

**PISTOLA
DE AIRE FRÍO
CSI5-R**

EN OPCIÓN

**PISTOLA
DE AIRE FRÍO
CSI5-YR**

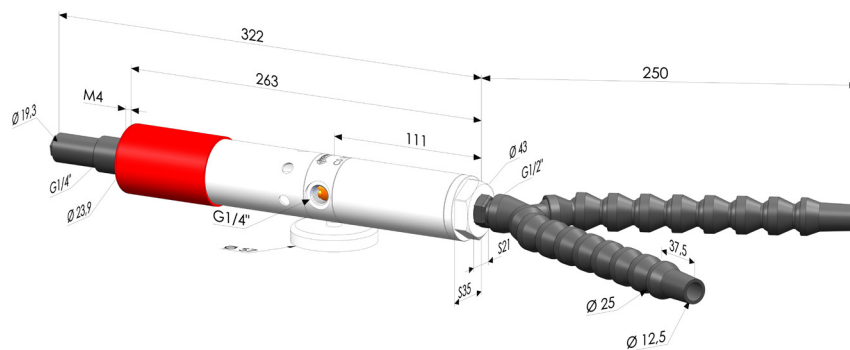

**PISTOLA
DE AIRE FRÍO
CSI5-TD**

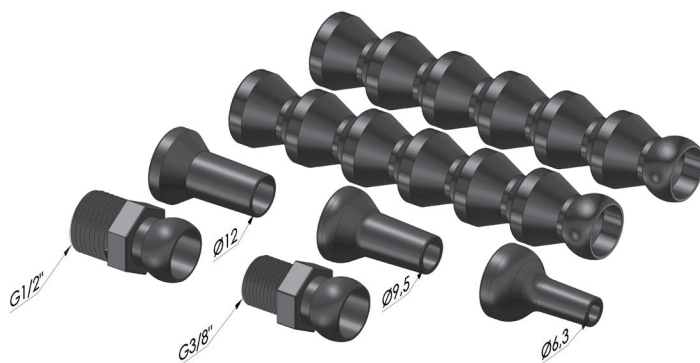
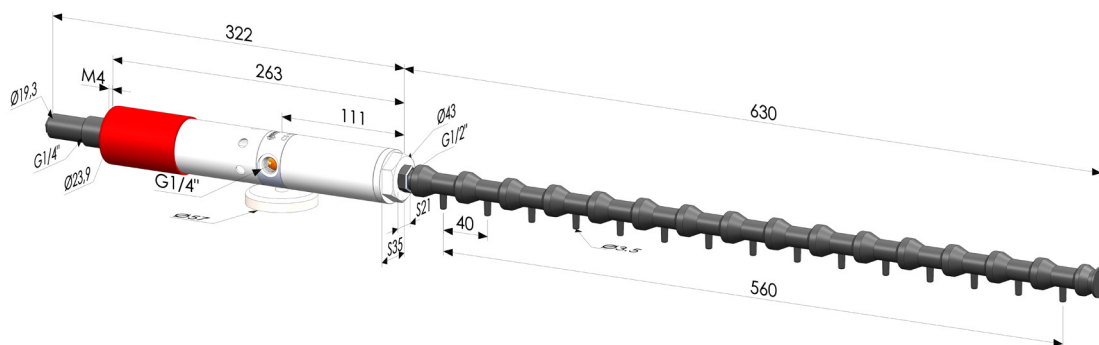

K01200 ■ POM

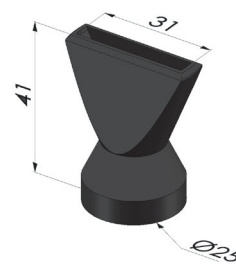

Q01200 ■ POM

MONTAJE CS15 FICHA TÉCNICA PISTOLA DE AIRE FRÍO

PROCEDIMIENTO A SEGUIR

- A** Comience por aflojar la cabeza de conexión (lado de salida de aire frío). En caso de dificultad, utilice una llave de tamaño 35.



- B** Retire el generador de vórtice y su junta tórica.

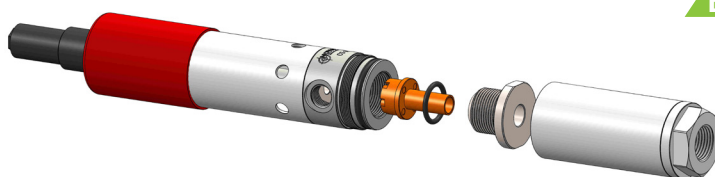

- C** Introduzca el nuevo generador a instalar. Asegúrese de que las hélices del generador estén orientadas en la dirección de la salida de aire caliente.

Preste atención a colocar correctamente la junta tórica en su ubicación original para asegurar una perfecta estanqueidad.

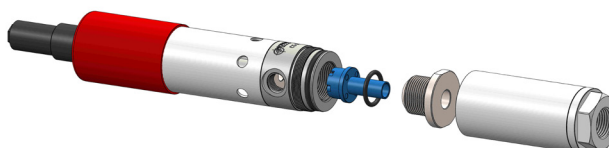

- D** Una vez que el nuevo generador está instalado, puede volver a atornillar la cabeza de conexión. Asegúrese de apretarla correctamente para evitar cualquier fuga de aire.

Es posible ajustar el mando de escape de la salida de aire caliente para un control más fino de la temperatura del flujo de aire frío. Cuanto más se afloje el mando de salida de aire caliente, más frío será el aire a la salida.



Pruebe el funcionamiento de la pistola de aire frío para asegurarse de que el nuevo generador está correctamente instalado y que la temperatura del aire frío puede ajustarse como se espera. Si encuentra problemas durante esta prueba, sería preferible consultar a un técnico cualificado para obtener ayuda.