

BS18 PC

FICHE TECHNIQUE

BUSES DE SOUFFLAGE À JET ROND DIRECT



SCHÉMA DE PRINCIPE



Économique

JUSQU'À
-86%
DE CONSOMMATION
D'AIR

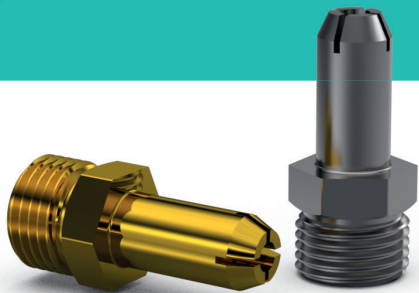
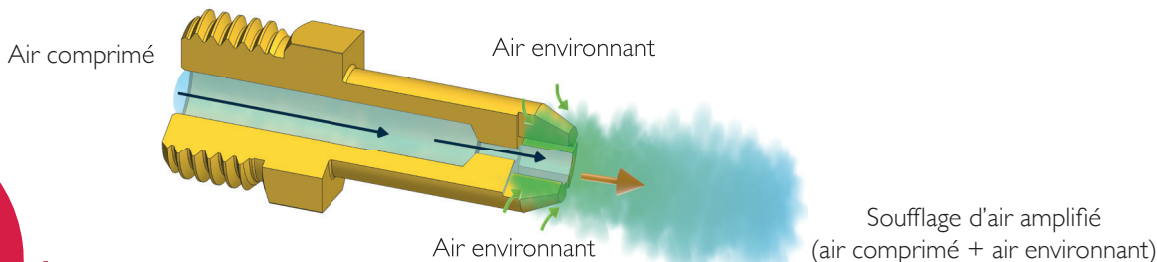
INFORMATIONS TECHNIQUES*

BÉNÉFICES D'UTILISATION DE LA BUSE DE SOUFFLAGE BS18 PC*		Diminution de la consommation de l'air (%)		Diminution du bruit (%)		
<p>(par rapport à un tuyau ouvert)</p>		Jusqu'à -86%		Jusqu'à -36%		
PERFORMANCES BUSE DE SOUFFLAGE BS18 PC*	Pression (bar)	Consommation d'air (l/min)	Force de poussée (N)		Niveau sonore (dB)	Soufflage (l/min)
	6		150	à 150mm		
			1,2	0,7	72	1150
VS						
TUYAU OUVERT Ø5,5 INT*	Pression (bar)	Consommation d'air (l/min)		Niveau sonore (dB)	Soufflage (l/min)	
	6	1200		100	1200	

CARACTÉRISTIQUE BUSE DE SOUFFLAGE BS18 PC

- **Raccordement** : Mâle G1/8" • **Masse** : Laiton : 7g / Inox 316 L : 57g
- **Température maxi d'utilisation** : Laiton : 200°C / Inox 316 L : 450°C • **Pression max** : 10 bars

CONSOMMATION D'AIR EN FONCTION DE LA PRESSION*

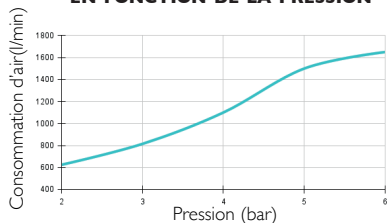

FORCE DE POUSSÉE À 150mm EN FONCTION DE LA PRESSION*

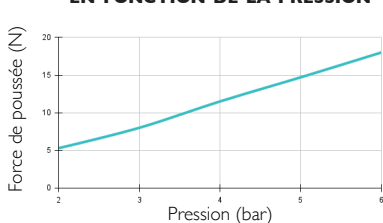

FORCE DE POUSSÉE À 450mm EN FONCTION DE LA PRESSION*

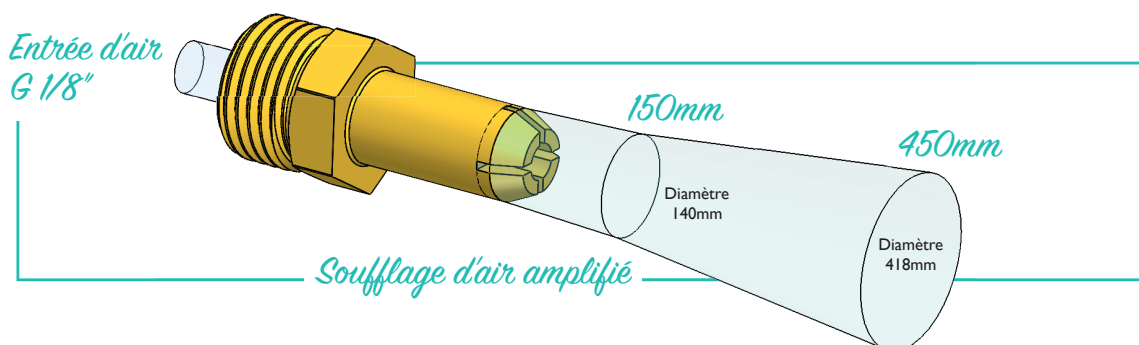
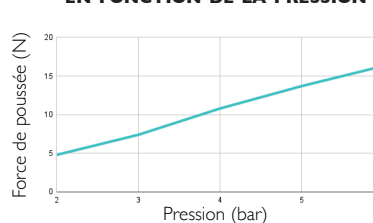

* **REMARQUE** : Les mesures présentées dans cette fiche technique ont été réalisées en laboratoire, dans un environnement strictement contrôlé. Il est important de noter que les conditions dans un environnement industriel réel peuvent différer et que l'instabilité de la pression d'un compresseur industriel pourrait engendrer des valeurs différentes de celles obtenues en laboratoire. Ces données sont fournies à titre informatif uniquement. Pour obtenir les performances optimales de la buse de soufflage, nous préconisons un tuyau d'alimentation en air comprimé d'un diamètre intérieur minimum de 5,5 mm.

DIMENSIONS

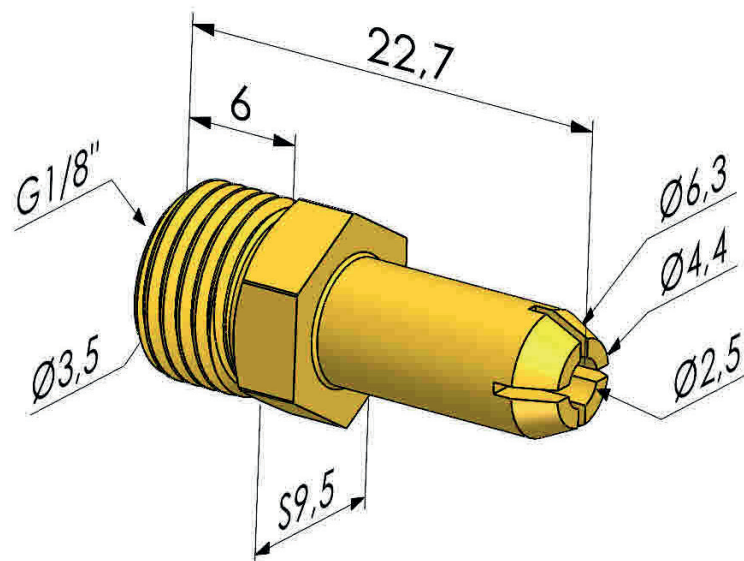

BS 18 PC ■ Laiton
BS 18 PC ACI ■ Inox 316 L

Les valeurs sont données en millimètre